



RUPES®

Via Marconi, 3/A - Loc. Vermezzo - 20071 Vermezzo con Zelo (MI) - Italy
Tel. 02/946941 - Fax 02/94941040 - e-mail: info_rupes@rupes.it - web: www.rupes.com



RA150A

Levigatrice rotorbitale pneumatica con aspirazione
Random-orbital pneumatic sander with dust extraction
Ponceuse rotorbitale pneumatique avec aspiration
Pneumatische Exzentrerschleifer mit Staubabsaugung
Lijadora rotórbital neumática con aspiración
Pneumatisch roterend excentrische schuurmachine
met stofafzuiging
Пневматические вращательно-орбитальные шлифовальный
машины с пылеудалением

ISTRUZIONI ORIGINALI PER L'USO
TRANSLATION OF ORIGINAL OPERATING INSTRUCTIONS
CONVERSION DES INSTRUCTIONS DE FONCTIONNEMENT ORIGINAL
ÜBERSETZUNG DES URSPRÜNGLICHEN BEDIENUNGSANLEITUNG
TRADUCCIÓN DE MANUAL DE INSTRUCCIONES ORIGINAL
VERTALING VAN ORIGINELE GEBRUIKSAANWIJZING
ПЕРЕВОД ИНСТРУКЦИИ ПО ЭКСПЛУАТАЦИИ



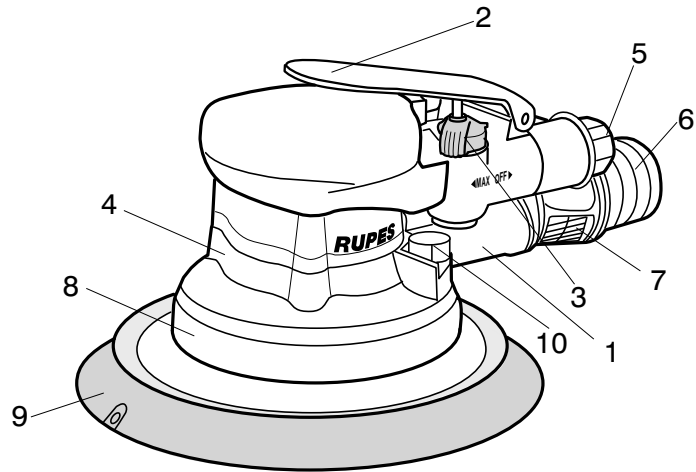

RA150A

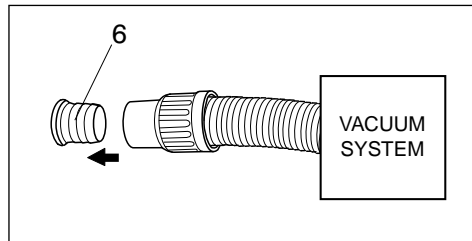

ISTRUZIONI ORIGINALI PER L'USO



TRANSLATION OF ORIGINAL OPERATING INSTRUCTION



CONVERSION DES INSTRUCTIONS DE FONCTIONNEMENT ORIGINAL



ÜBERSETZUNG DES URSPRÜNGLICHEN BEDIENUNGSANLEITUNG



TRADUCCIÓN DE MANUAL DE INSTRUCCIONES



VERTALING VAN ORIGINELE GEBRUIKSAANWIJZING











ПЕРЕВОД ИНСТРУКЦИИ ПО ЭКСПЛУАТАЦИИ



SIMBOLI

Alcuni dei seguenti simboli possono essere presenti sul vostro utensile. Si prega di studiarli e imparare il loro significato. Una corretta interpretazione permetterà un utilizzo migliore e sicuro dell'utensile.

	Attenzione pericolo / Avvertenze	ISO7010 - W001
	Leggere le istruzioni	ISO7010 - M002
	Indossare gli occhiali protettivi	ISO7010 - M004
	Indossare le protezioni acustiche	ISO7010 - M003
	Indossare una maschera	ISO7010 - M016
	Indossare guanti protettivi	ISO7010 - M009
	Marcatura di conformità	
	Marchio di conformità EurAsian	
	Freccia	Agire in direzione indicata dal senso della freccia

DATI TECNICI

MODELLO	RA150A
PRESSIONE DI ESERCIZIO bar/PSI	6.2/90
CONSUMO ARIA l/min	380
REGOLAZIONE DELLA VELOCITÀ	SI
GIRI/min	0 ÷ 11.000
Ø DIAMETRO ORBITA mm	5
Ø DIAMETRO PLATORELLO mm	150
SISTEMA D'ASPIRAZIONE	CENTRALIZZATO
MASSA Kg	0,950

AVVERTENZE GENERALI

La macchina deve funzionare collegata ad un opportuno sistema di aspirazione (non fornito).

NORME PER LA SICUREZZA E LA PREVENZIONE DEGLI INFORTUNI

Le istruzioni per la sicurezza e la prevenzione degli infortuni sono riportate nel fascicolo "INDICAZIONI PER LA SICUREZZA" che costituisce parte integrante della presente documentazione; il libretto d'istruzioni per l'uso riporta solamente le informazioni aggiuntive strettamente correlate all'uso specifico della macchina.

Non fare funzionare mai gli utensili senza i dispositivi di protezione montati.

Ogni operazione sulla macchina venga eseguita a macchina scollegata.

Prima dell'azionamento la macchina sia saldamente impugnata e non sia a contatto con la superficie di lavoro.

Se durante la levigatura si formano polveri nocive alla salute, l'apparecchio deve essere collegato ad un adatto dispositivo di aspirazione (non fornito) e devono essere rispettate le norme di sicurezza valide per il materiale sottoposto a lavorazione.

A causa dei rischi che possono insorgere durante la levigatura, si raccomanda di utilizzare sempre tutti i D.P.I. (dispositivi di protezione individuale, quali guanti, cuffie, occhiali protettivi, maschere per protezione delle vie respiratorie ecc.) secondo le normative di legge vigenti per prevenire o ridurre le possibilità di incidenti.

Attenzione! Eseguire le norme di lubrificazione riportate nel paragrafo manutenzione. L'utensile continua per alcuni secondi a funzionare dopo lo spegnimento!

UTILIZZO CONFORME AGLI SCOPI PREVISTI

Le macchine devono essere utilizzate solo per la levigatura a secco di legno, plastica, materiali compositi, vernice, stucco e materiali simili. Non sono previste per la lavorazione di metalli e di materiali contenenti amianto.

Non devono funzionare in ambiente umido.

Controllare che il pezzo da lavorare sia sufficientemente fissato.

In caso di utilizzo non conforme agli scopi previsti, l'utilizzatore si assume ogni responsabilità per eventuali danni ed incidenti.

PARTI DELLA MACCHINA

- 1 - Etichetta di identificazione
- 2 - Leva di comando immissione aria compressa
- 3 - Comando regolatore di velocità
- 4 - Corpo macchina
- 5 - Attacco aria compressa
- 6 - Attacco tubo di aspirazione Ø int. 29 mm.
- 7 - Ghiera di regolazione del flusso di aspirazione
- 8 - Cuffia di aspirazione
- 9 - Platorello
- 10 - Pulsante di bloccaggio/sboccaggio platorello

MESSA IN FUNZIONE

Prima di mettere in funzione la macchina accertarsi che:

- l'imballo sia integro e non mostri segni di danneggiamento dovuti a trasporto e magazzinaggio;
- la macchina sia completa; controllare che numero e natura dei componenti siano conformi a quanto riportato sul presente libretto;
- l'impianto di produzione e distribuzione di aria compressa a disposizione sia in grado di soddisfare i requisiti indicati in tabella e riportati sulla targhetta di identificazione.

MONTAGGIO DELLA MACCHINA

Montare il raccordo aria compressa (non fornito) avvitandolo nella apposita sede (5).

RACCORDO DI ADDUZIONE ARIA COMPRESSA

La macchina viene fornita sprovvista del raccordo di alimentazione; a scelta dell'utilizzatore possono essere usati sia raccordi ad innesto rapido sia portagomma adeguati purché entrambi abbiano un foro di passaggio aria da mm. 8.

Nel secondo caso occorre fissare stabilmente con una fascetta stringitubo il tubo di alimentazione al portagomma.

SMONTAGGIO E MONTAGGIO DEL PLATORELLO

1. Premere il pulsante di blocco (10);
2. mantenendo premuto il pulsante avvitare a mano il platorello;
3. per lo smontaggio operare in senso inverso.

MONTAGGIO DEI DISCHI DI CARTA ABRASIVA

Fare aderire mediante pressione il disco di carta abrasiva al platorello avendo cura che i fori della carta abrasiva coincidano con i fori di aspirazione esistenti sul platorello.

PRIMA DELLA MESSA IN SERVIZIO

Accertarsi che:

- il regolatore di velocità (3) sia nella posizione MAX;
- raccordo e tubo di adduzione aria compressa siano in perfetto stato;
- il dispositivo di azionamento sia efficiente operando però a macchina non alimentata;
- tutti i componenti della macchina siano montati correttamente e non presentino segni di danneggiamento;
- la macchina sia correttamente collegata ad un sistema d'aspirazione idoneo ed efficiente.

AVVIAMENTO E FERMATA

- Avviamento: spingere la leva di comando (2) verso il corpo macchina e mantenerla premuta.
- Fermata: rilasciare la leva di comando.

FUNZIONAMENTO DI PROVA

Avviare la macchina e controllare che non siano presenti vibrazioni anomale o scentrature del disco di carta abrasiva.

In caso contrario spegnere la macchina immediatamente e provvedere ad eliminare le anomalie.

REGOLAZIONE DEL NUMERO DI GIRI

La regolazione del numero dei giri si ottiene manovrando opportunamente il regolatore (3) da MAX a OFF. La scelta della

velocità va fatta in funzione delle caratteristiche dei dischi di carta abrasiva e del materiale da lavorare.

REGOLAZIONE DEL FLUSSO DI ASPIRAZIONE

Il flusso di aspirazione può essere regolato ruotando la ghiera (7).

SOSTITUZIONE DEI DISCHI DI CARTA ABRASIVA

- Asportare a strappo il disco di carta abrasiva usato;
- applicare il nuovo disco di carta abrasiva premendo lo stesso sul platorello ed avendo cura che i fori praticati sul disco di carta abrasiva coincidano con i fori di aspirazione del platorello.

UTENSILI DI LAVORO AMMESSI

Dischi velcrati di carta abrasiva Ø 150 mm con fori per l'aspirazione.



MANUTENZIONE

Tutte le operazioni vanno eseguite a macchina scollegata. A fine lavoro, od in caso di necessità, spolverare con getto di aria compressa il corpo macchina.

Lubrificare periodicamente (ogni 50 ore di lavoro) la macchina inserendo 2/3 gocce d'olio per uso specifico nell'attacco aria compressa dell'utensile tenendo lo stesso in posizione verticale con l'attacco in alto. Dopo questa operazione collegare la macchina all'alimentazione e azionarla per alcuni secondi. Prima di riporre l'utensile per un lungo periodo di inattività procedere all'operazione di lubrificazione come sopra descritto. Si escludono dalla garanzia tutti i danni derivanti da una scorretta o inadeguata lubrificazione.

Non sono ammessi altri interventi da parte dell'utente.

Per la manutenzione e la periodica pulizia delle parti interne, come cuscinetti, ingranaggi, etc. o altre necessità rivolgersi ai Centri di Assistenza autorizzati.

EMISSIONE DI RUMORE/ VIBRAZIONE

Il livello equivalente di pressione sonora (rumorosità) e Il valore quadratico medio dell'accelerazione sono misurati secondo le norme:

UNI EN ISO 15744 - EN ISO 28927.

	Livello di Pressione acustica / Potenza sonora			Livello di vibrazioni su 3 assi	
	L _{PA}	L _{WA}	Incertezza	a _h	Incertezza
	dB(A)			m/s ²	
RA150A	77	88	3	2,50	0,80



ATTENZIONE! I valori di misura indicati sono validi solo per utensili nuovi. Nell'impiego quotidiano i valori di rumore e vibrazione cambiano.

I valori di emissione indicati sono comparativi e utilizzabili per una valutazione provvisoria dei rischi di esposizione dell'operatore durante il periodo di lavoro. La corretta valutazione del periodo di lavoro deve comprendere anche i tempi di funzionamento a vuoto e di arresto dell'utensile. I valori di emissioni indicati sono rappresentativi delle principali applicazioni dell'utensile. Se l'utensile viene utilizzato per altre applicazioni, con altri accessori o se non viene sottoposto a regolare manutenzione, i valori di emissione possono aumentare sensibilmente durante il funzionamento.

 Utilizzare le cuffie di protezione!

SMALTIMENTO

Il prodotto, quando giunge a fine vita, non deve essere disperso nell'ambiente o gettato tra i rifiuti domestici, ma deve essere smaltito presso i centri di raccolta differenziata autorizzati (contattare le autorità locali competenti per conoscere dove smaltire il prodotto secondo le norme di legge). Il corretto smaltimento del prodotto contribuisce alla tutela della salute e alla salvaguardia dell'ambiente. Lo smaltimento abusivo del prodotto comporta sanzioni a carico dei trasgressori.

DICHIARAZIONE DI CONFORMITÀ



Dichiariamo sotto la nostra responsabilità che l'utensile portatile, al quale fa riferimento il presente manuale, è conforme ai Requisiti Essenziali della Direttiva:

2006/42/CE Macchine

Le prove/verifiche sono eseguite in accordo alle seguenti Normative:
UNI EN ISO 11148-8 - UNI EN ISO 15744 - UNI EN ISO 28927

Fascicolo tecnico presso:
RUPES S.p.A.
Via Marconi, 3/A - Loc. Vermezzo
20071 Vermezzo con Zelo (MI) - Italy

Vermezzo (MI), 16/06/2022









RUPES S.p.A

IL PRESIDENTE

G. Valentini

SIMBOLS

Some of the following symbols may be used on your tool. Please study them and learn their meaning. Proper interpretation of these symbol will allow you to operatethe tool better and safer.

	Warning symbol/ Warning message!	SO7010 - W001
	Read instruction manual	ISO7010 - M002
	Wear eye protection	ISO7010 - M004
	Wear ear protection	ISO7010 - M003
	Wear a mask	ISO7010 - M016
	Wear a gloves	ISO7010 - M009
	CE compliant	
	EurAsian Mark	
	Arrow	Act in the direction indicated by the arrow direction

TECHNICAL DATA

TYPE	RA150A
WORKING PRESSURE bar/PSI	6.2/90
AIR CONSUMPTION l/min	380
SPEED CONTROL	YES
RPM	0 ÷ 11.000
Ø ORBITAL DIAMETER mm	5
Ø DISC PAD DIAMETER mm	150
EXTRACTION SYSTEM	CENTRALIZED
WEIGHT Kg	0,950

GENERAL WARNINGS

The tool must be connected to a suitable dust extraction system (not supplied).

SAFETY AND ACCIDENT PREVENTION INSTRUCTIONS

The safety and accident prevention instructions are reported in the "SAFETY INSTRUCTION" booklet which forms an integral part of these documents; the operating instructions indicate the additional information required specifically for use of the tool.

Never use the tools without the safety guards.

Any operations carried out on the tool must be effected with the tool disconnected.

Before starting the tool, ensure that it is held tightly and not in contact with the work surface.

The electric tool must be connect to a suitable dust extraction unit and applicable safety regulations must be observed if dusts dangerous to health are likely to occur during sanding.

Due to risks that may arise during sanding, we recommend the constant use of P.S.D. (personal safety devices such as gloves, headphones, goggles, face masks, etc.) according to laws in force to prevent or reduce accident probability.

Warning! Carry out the lubrication process outlined in the maintenance paragraph. The appliance continues to work for a few seconds after it has been switched off.

CORRECT USAGE

The sanders are designed for sanding wood, plastic, composite materials, paint/varnish, filling material and similar materials.

Metal and materials with an asbestos content must not be processed with these tools.

The tools must not be damp nor operated in a damp environment for electrical safety reasons.

The tools may only be used for dry sanding.

Make sure the work piece is sufficiently fastened.

In the event of improper use, the user is fully liable for any damages or accidents.

PARTS OF THE TOOL

- 1 - Identification plate
- 2 - Compressed air on/off lever
- 3 - Speed control
- 4 - Tool body
- 5 - Compressed air connection
- 6 - 29 mm. int. Ø suction pipe connection
- 7 - Dust extraction flow control
- 8 - Suction cowling
- 9 - Backing pad
- 10 - Backing pad release button

STARTING UP

Before starting-up the tool, ensure that:

- the packaging is complete and does not show signs of having been damaged during storage or transport;
- the tool is complete; check that the number and type of components comply with that reported in this instruction booklet;
- the available compressed air production and distribution plant is capable of satisfying the requirements reported on the tool's identification plate.

ASSEMBLING THE TOOL

Assemble the compressed air connection (not supplied) by screwing it into its seating (5).

COMPRESSED AIR CONNECTION

The tool is supplied without the compressed air connection; the user can use either a quick release coupling or hose type connection according to his needs, purke they have an hole of air passing mm. 8. In the latter case the air line must be fixed to the nozzle by a hose clip.

In the latter case the air line must be fixed to the nozzle by a hose clip.

REMOVING AND MOUNTING THE BACKING PAD

1. Press the lock button (10);
2. screw the backing pad on by hand while keeping the release button pressed;
3. reverse the procedure when removing the backing pad.

FITTING ABRASIVE PAPER DISCS

Press the abrasive disc into the pad ensuring that the holes in the abrasive paper coincide with extraction holes in the disc pad.

BEFORE STARTING THE TOOL

Ensure that:

- the speed control (3) is in MAX position;
- the compressed air feed line and connection are in perfect working order;
- the start lever is working properly. This must be done with the air supply switched off;
- all the components of the tool are mounted correctly and do not show any signs of damage;
- the tool must be connected to a suitable and efficient aspiration device.

STARTING AND STOPPING

- Starting: push the control lever (2) forward towards the body of the tool and keep it pressed.
- Stopping: release the control lever.

TEST RUN

Start the tool and check that there are no unusual vibration, no dismatching of the abrasive paper disc.

Otherwise switch-off the tool immediately and eliminate the cause.

SELECTING THE RPM

The number of revolutions can be adjusted by using the speed control (3) from MAX to OFF. The choice of speed depends on the characteristics of the abrasive paper disc and the material to be worked.

ADJUSTING THE DUST EXTRACTION FLOW

The extraction flow can be adjusted by rotating the control (7);

REPLACING THE ABRASIVE PAPER DISCS

- Used discs can be removed by simply tearing them off;
- new velcro discs are mounted by simply pressing them into the backing pad, making sure that the holes cut in the disc coincide with those in the backing pad.

USABLE DISCS

velcro backed abrasive paper discs Ø 150 mm with dust extraction holes.



MAINTENANCE

All maintenance operations are carried out with the tool disconnected from the compressed air supply. At the end of each work session, or when required, remove any dust from the body of the tool using a jet of compressed air.

Lubricate the machine regularly (every 50 hours of operation) by inserting 2/3 drops of specific oil into the compressed air connection, keeping the device in a vertical position, with the connection facing upwards. After this operation, connect the machine to the power supply and set it in motion for a few seconds. Lubricate the machine as described above before storing it for long periods of inactivity. All damages deriving from incorrect or inadequate lubrication are excluded from the warranty.

No other maintenance operations must be undertaken by the user. Maintenance and cleaning of the inner parts, must be carried out only by an authorized customer-service workshop.

INFORMATOIN NOISE / MEAN ACCELERATION VALUE

The tools are suppressed in accordance for the prevention and elimination of radiodisturbances measured in accordance with standard:

UNI EN ISO 15744 - EN ISO 28927.

	Sound pressure level / Sound power level			3 axis vibration level	
	L _{PA}	L _{WA}	Uncertainty	a _h	Uncertainty
	dB(A)			m/s ²	
RA150A	77	88	3	2,50	0,80



DANGER The indicate measurements refer to new power tools. Daily usa causes the noise and vibration values to change.

Displayed emission values are comparative and are to be employed fora provisional assessment of the operator's risk exposure during the work period. Appropriate evaluation of work period must also include tool's idle and stopperiods. These emission values represent the tool's main applications. If the tool is used for other applications, with other accessories, or if it does not undergo regular maintenance, emission values can significantly increaseduring operations.

 Use hearing protection!

DISPOSAL

The product, when it reaches the end of its life, must not be dispersed in the environment or thrown away as household waste. It must be disposed at authorized recycling centres (contact your local authorities to know where to dispose of the product according to the law). The correct disposal of the product contributes to the health and preservation of the environment. Illegal disposal of the product will entail penalties against the offenders. Disposing of the product correctly contributes to protecting human health and safeguarding the environment. Any illegitimate disposal of the product will be punishable by law.

CONFORMITY DECLARATION



We declare on our responsibility that the hand-held power tool, which is mentioned in the present operating manual, is in conformity with the Essential Requirements of Safety of the following Directive:

2006/42/CE Macchine

he tests have been carried out in accordance with following Standards:

UNI EN ISO 11148-8 - UNI EN ISO 15744 - UNI EN ISO 28927

Technical file at:

RUPES S.p.A.

Via Marconi, 3/A - Loc. Vermezzo
20071 Vermezzo con Zelo (MI) - Italy

Vermezzo (MI), 16/06/2022









RUPES S.p.A

IL PRESIDENTE

G. Valentini

SYMBOLES

Certains des symboles suivants peuvent être utilisés sur votre outil. Se il vous plaît de les étudier et apprendre leur signification. Une interprétation correcte de ces symboles vous permettra d'utiliser l'outil meilleur et plus sûr.

	Symbole d'avertissement / Message d'avertissement	ISO7010 - W001
	Lisez le manuel d'instruction	ISO7010 - M002
	Porter des lunettes de protection	ISO7010 - M004
	Porter une protection de l'oreille	ISO7010 - M003
	Porter un masque	ISO7010 - M016
	Porter un des gants	ISO7010 - M009
	Conforme aux normes CE	
	L'outil est inclus dans la liste EurAsian	
	Flèche	Agissant dans la direction indiquée par la direction de la flèche

CARACTERISTIQUES TECHNIQUES

TYPE	RA150A
PRESSION DE SERVICE bars/PSI	6.2/90
CONSOMMATION AIR l/min	380
REGLAGE DE LA VITESSE	OUI
TOURS/min	0 ÷ 11.000
Ø DIAMETRE ORBITE mm	5
Ø DIAMETRE PORTE DISQUE mm	150
SYSTEME D'ASPIRATION	CENTRALE
MASSE Kg	0,950

RECOMMANDATIONS GENERALES

La machine doit fonctionner reliée à un système d'aspiration approprié (non fourni).

INSTRUCTIONS RELATIVES A LA SECURITE ET A LA PROTECTION CONTRE LES ACCIDENTS DU TRAVAIL

Les instructions relatives à la sécurité et à la protection contre les accidents du travail sont contenues dans le fascicule "INDICATIONS RELATIVES A LA SECURITE" qui fait partie intégrante de la présente documentation; le livret d'instructions relatives à l'utilisation indique uniquement les informations complémentaires qui sont étroitement liées à l'utilisation spécifique de la machine.

Ne jamais faire fonctionner les outils sans avoir monté les dispositifs de protection.

Chaque opération effectuée sur la machine ait lieu la machine étant débranchée.

Avant sa mise en marche, la machine soit empoignée solidement et qu'elle ne soit pas en contact avec la surface de travail.

En cas de poussières nocives pour la santé, il faut connecter l'outil électrique à un dispositif d'aspiration adéquat et respecter les prescriptions de sécurité applicables au matériau.

A cause des risques qui peuvent survenir durant le ponçage, il est conseillé de toujours utiliser tous les D.P.I. (dispositifs de protection individuels tels que gants, oreillettes, lunettes de protection, masques de protection des voies respiratoires, etc.) selon les normes en vigueur pour prévenir ou réduire les risques d'accidents.

Attention! Suivre les normes de lubrification reportées du paragraphe entretien.

L'outil continue à fonctionner pendant quelques secondes après l'arrêt!

UTILISATION CONFORME

Les ponceuses sont destinées au ponçage du bois, des matières synthétiques, des matériaux composites, de la peinture / du vernis, du mastic et des matériaux similaires.

Les métaux et du matériau comportant de l'amiante ne doivent pas être usinés.

Pour des raisons de sécurité électrique, les machines ne doivent

pas être humides ni fonctionner dans un environnement humide. Contrôler que le poids de la pièce à travailler est suffisamment fixé. En cas d'utilisation non conforme aux buts prévus, l'utilisateur sera tenu responsable des éventuels dommages et accidents.

PARTIES DE LA MACHINE

- 1 - Étiquette d'identification
- 2 - Levier de commande entrée air comprimé
- 3 - Régulateur de vitesse
- 4 - Corps de la machine
- 5 - Raccord air comprimé
- 6 - Bouche d'aspiration Ø 29 mm
- 7 - Collier de réglage du débit d'aspiration
- 8 - Coiffe d'aspiration
- 9 - Porte-disque
- 10 - Bouton de déblocage du porte-disque

MISE EN SERVICE

Avant de mettre la machine en service, s'assurer que:

- l'emballage est intégral et qu'il ne montre aucun signe d'endommagements dus au transport et au stockage;
- la machine est complète; s'assurer que le nombre et la nature des composants sont conformes aux indications contenues dans le présent livret d'instructions;
- l'installation de production et de distribution d'air comprimé à disposition est en mesure de satisfaire les conditions indiquées dans le tableau et sur la plaquette d'identification.

MONTAGE DE LA MACHINE

Monter le raccord air comprimé (non fourni) en le vissant dans le siège prévu à cet effet (5).

RACCORD D'ARRIVEE AIR COMPRIME

La machine est fournie sans raccord d'alimentation; au choix de l'utilisateur, il est possible d'utiliser des raccords à attache rapide ou des porte-joints appropriés à conditions qu'ils aient une ouverture de passage d'air mm. 8.

Dans le second cas, fixer solidement le tuyau d'alimentation au porte-joint à l'aide d'un collier serre-tube.

DEMONTAGE ET MONTAGE DU PORTE-DISQUE

1. Appuyer sur le bouton de blocage (10);
2. sans relâcher le bouton, visser le porte-disque à la main;
3. pour le démontage, effectuer ces opérations dans le sens contraire.

MONTAGE DES DISQUES DU PAPIER ABRASIF

Appliquer le disque abrasif par pression en veillant à ce que les trous du papier abrasif correspondent aux trous d'aspiration qui se trouvent sur le porte-disque.

AVANT LA MISE EN SERVICE

S'assurer que:

- le régulateur de vitesse (3) est en position MAX;
- raccord et tuyau d'arrivée air comprimé sont en parfait état;
- l'interrupteur de mise en marche/arrêt est efficace en agissant cependant lorsque la fiche est débranchée;
- tous les composants de la machine sont montés correctement et ne présentent pas de signes d'endommagement;
- la machine soit reliée à un dispositif d'aspiration approprié et efficace.

MISE EN MARCHE ET ARRÊT

- Mise en marche: pousser le levier de commande (2) vers le corps de la machine et ne pas relâcher.
- Arrêt: relâcher le levier de commande.

FONCTIONNEMENT D'ESSAI

Mettre la machine en marche et s'assurer qu'il n'y a pas de vibrations anormales et que le disque abrasif n'est pas décentré.

Dans le cas contraire, éteindre la machine immédiatement et éliminer les anomalies.

SELECTION DU NOMBRE DE TOURS

Le réglage du nombre de tours s'effectue en agissant de manière adéquate sur le régulateur (3) de MAX à OFF. Le choix de la

vitesse doit être fait en fonction des caractéristiques des disques du papier abrasif et du matériau à usiner.

REGLAGE DU DEBIT D'ASPIRATION

Le débit de l'aspiration peut être réglé en faisant tourner le collier (7).

REMPLACEMENT DES DISQUES DU PAPIER ABRASIF

- Arracher les disques usés;
- le montage des nouveaux disques abrasifs à fixation par velcro s'obtient simplement en appuyant les disques contre le porte-disque et en ayant soin de faire en sorte que les trous d'aspiration présents sur le disque correspondent à ceux du porte-disque.

OUTILS DE TRAVAIL ADMIS

Disques du papier abrasif à fixation Ø 150 mm par velcro avec trous d'aspiration.



ENTRETIEN

Toutes les opérations sur la machine ont lieu la machine étant débranchée de l'installation d'air comprimé.

A la fin du travail et en cas de nécessité, dépoussiérer le corps de la machine à l'aide d'un jet d'air comprimé.

Lubrifier régulièrement (toutes les 50 heures de travail) la machine, en mettant 2/3 gouttes d'huiles pour usage spécifique au niveau du raccordement de l'air comprimé de l'outil en le tenant en position verticale avec le raccordement tourné vers le haut. Après cette opération, brancher la machine et l'allumer pendant quelques secondes. Avant de ranger l'outil pour une longue période d'inactivité, procéder à l'opération de lubrification, comme décrit ci-dessus. Tous les dommages dérivant d'une mauvaise lubrification sont exclus de la garantie.

Aucune autre intervention de l'utilisateur n'est pas admise.

Tous les travaux d'entretien et les travaux de polissage des pièces internes, doivent être effectués par un Centre d'Assistance autorisé.

FORMATION DU BRUIT / VALEUR MOYENNE DE L'ACCELERATION

Le niveau équivalent de la pression sonore (niveau de bruit) et la valeur quadratique moyenne de l'accélération est mesurés conformément aux normes UNI EN ISO 15744 - EN ISO 28927.

	Niveau de pression acoustique / Niveau de puissance acoustique		Niveau des vibration selon 3 axes		
	L _{PA}	L _{WA}	Incertitude	a _h	Incertitude
	dB(A)			m/s ²	
RA150A	77	88	3	2,50	0,80



Attention! Les valeurs de mesure indiquées s'appliquent aux appareils neufs. Pendant la mise en œuvre quotidienne, les valeurs de bruit et de vibrations varient.

 Utilisez une protection acoustique!

Les valeurs d'émission relevées sont comparatives et ne doivent être employées que pour une évaluation provisoire du risque auquel l'opérateur est exposé au cours de la période de travail. Une évaluation appropriée de la période de travail doit également inclure des périodes d'inactivité et d'arrêt de l'outil. Ces valeurs d'émission sont représentatives des principales applications auxquelles l'outil est destiné. Si l'outil est utilisé dans d'autres applications, avec d'autres accessoires, ou s'il ne bénéficie pas d'un entretien régulier, les valeurs d'émission en cours de fonctionnement peuvent s'accroître dans des proportions significatives.

ÉLIMINATION

Le produit, lorsqu'il atteint sa fin de vie, ne doit pas être dispersé dans l'environnement ou jeté avec les déchets ménagers, mais doit être collecté dans un centre de tri sélectif afin d'être éliminé (Veuillez contacter les autorités locales pour obtenir les centres de tri conformes à la législation). L'élimination correcte du produit contribue à la protection de la santé et de l'environnement. Des sanctions contre les personnes ne respectant pas l'élimination correcte du produit seront prises. L'élimination correcte du produit contribue à la protection de la santé et de

l'environnement. En n'éliminant pas le produit conformément à la loi en vigueur vous vous exposez à des sanctions.

DÉCLARATION DE CONFORMITÉ



Nous déclarons sous notre responsabilité que l'outil portable, auquel se réfère le présent manuel, est conforme aux Conditions Essentielles de la Directive: **2006/42/CE** Machines

Les essais/contrôles sont effectués conformément aux normes suivantes:

UNI EN ISO 11148-8:2012 - UNI EN ISO 15744 - UNI EN ISO 28927.

Dossier technique auprès de:
RUPES S.p.A.

Via Marconi, 3/A - Loc. Vermezzo
20071 Vermezzo con Zelo (MI) - Italy

Vermezzo (MI), 16/06/2022









RUPES S.p.A

IL PRESIDENTE

G. Valentini

PIKTOGRAMM

Einige der folgenden Symbole können am Werkzeug vorhanden sein. Bitte studieren und lernen, ihre Bedeutung. Die richtige Interpretation wird die optimale Nutzung und sichere Werkzeug ermöglichen.

	Wichtige Sicherheitshinweise / Geräts folgende Anweisungen	ISO7010 - W001
	Lesen Sie vor Bedienung	ISO7010 - M002
	Schutzbrille	ISO7010 - M004
	Gehörschutz tragen	ISO7010 - M003
	Tragen Sie eine Maske	ISO7010 - M016
	Schutzhandschuhe	ISO7010 - M009
	Prüfzeichen	
	EurAsian Qualitätskennzeichen	
	Pfeil	Act in der durch den Pfeil angegebenen Richtung Richtung

TECHNISCHE DATEN

TYP	RA150A
BETRIEBSDRUCK bar/PSI	6.2/90
LUFTVERBRAUCH l/min	380
DREHZAHLREGELUNG	JA
UMDREHUNGEN U/min	0 ÷ 11.000
SCHWINGKREIS Ø mm	5
SCHLEIFTELLER Ø mm	150
ABSAUGVORRICHTUNG	CENTRAL
GEWICHT Kg	0,950

ALLGEMEINE HINWEISE

Die genannten Gerätes dürfen nur zusammen mit einer passenden Staubabsaugung betrieben werden (kein Lieferbestandteil).

SICHERHEITS- UND UNFALLVERHÜTUNGSVORSCHRIFTEN

Die Sicherheits- und Unfallverhütungsvorschriften sind im beiliegenden Heft "HINWEISE ZUR SICHERHEIT" enthalten, welches vollwertiger Bestandteil der vorliegenden Dokumentation ist. Diese Gebrauchsanleitung nennt daher nur die Zusatzinformationen, die den spezifischen Einsatz dieses Gerätes betreffen.

Alle Arbeiten an der Maschine nur bei gezogenem Druckluftanschluß ausführen. Werkzeuge niemals ohne aufmontierte Schutzvorrichtungen betreiben.

Die Maschine vor dem Einschalten fest in der Hand halten. Sie darf die zu bearbeitende Fläche nicht berühren.

Entstehen beim Schleifen gesundheitsgefährdende Stäube, schließen Sie das Elektrowerkzeug an eine geeignete Absaugeinrichtung an und beachten Sie die für den Arbeitsstoff geltenden Sicherheitsvorschriften.

Aufgrund der mit dem Schleifen verbundenen Risiken wird empfohlen, entsprechend den geltenden Richtlinien zur Unfallverhinderung bzw. -reduzierung stets die gesamte P.S.A. (persönliche Schutz-Ausrüstung, wie zum Beispiel Handschuhe, Ohrschützer, Schutzbrillen, Atemschutzmaske, usw.) zu tragen.

Achtung! Bitte beachten Sie die Hinweise zur Schmierung auf Abschnitt *Wartung*. Das Werkzeug läuft nach dem Ausschalten noch für einige Sekunden weiter!

BESTIMMUNGSGEMÄÙE VERWENDUNG

Bestimmungsgemäß sind die Schleifer zum Schleifen von Holz, Kunststoff, Verbundwerkstoff, Farbe / Lack, Spachtelmasse und ähnlichen Werkstoffen vorgesehen.

Metall und asbesthaltiges Material dürfen nicht bearbeitet werden. Wegen der elektrischen Sicherheit, dürfen die Maschinen nicht feucht sein und nicht in feuchter Umgebung betrieben werden.

Die Maschinen dürfen nur für Trockenschliff verwendet werden.

Überprüfen, ob das Werkstück ausreichend befestigt ist.

Wird das Gerät für nicht vorgesehene Zwecke benutzt, übernimmt

der Benutzer jede Verantwortung für eventuelle Schäden oder Unfälle.

BAUTEILE DER MASCHINE

- 1 - Schild mit Geräte-Kenndaten
- 2 - Bedienhebel z. Einleitung der Druckluft
- 3 - Drehzahleinstellung
- 4 - Gerätegehäuse
- 5 - Druckluftanschluß
- 4 - Anschluß f. Absaugschlauch; Innenweite Ø 29 mm
- 7 - Regler Absaug-Lufstrom
- 8 - Absaughaube
- 9 - Schleifteller m. Klettverschluß für Haftscheiben
- 10 - Schleifteller

INBETRIEBNAHME

Vor einer Inbetriebnahme des Geräts sollten Sie sicherstellen:

- daß die Verpackung unversehrt ist und keine Beschädigungen durch Transport bzw. Lagerung aufweist;
- daß das Gerät vollständig ist, also Anzahl und Art der Gerätekomponenten mit den Angaben in dieser Bedienungsanleitung überein stimmen;
- ob die Druckluftaufbereitung und -zuleitung die in der Tabelle sowie auf dem Geräteschild genannten Anforderungen erfüllt. Die Kenndaten des Geräteschildes.

ZUSAMMENBAU DER MASCHINE

Das Druckluft-Kupplungsstück (nicht mitgeliefert) in die entsprechende Bohrung (5) einschrauben.

DRUCKLUFTANSCHLUß

Die Maschine wird ohne Druckluft-Kupplungsstück geliefert. Der Anwender kann hierzu wahlweise eine Schnellkupplungs-Stecktülle bzw. einen Stecknippel anschließen vorausgesetzt daß es ein 8 mm.

Loch für den Luftdurchfluss gibt. Im zweiten Fall muß man den Schlauch mit einer Schelle stabil auf dem Stecknippel festspannen.

DEMONTAGE DER BEFESTIGUNG VON SCHLEIFTELLERS

1. Den Arretierschalter (10) drücken;
2. den Schalter gedrückt halten und dabei den Schleifteller festdrehen;
3. zum Abnehmen des Schleiftellers entsprechend umgekehrt vorgehen.

BEFESTIGUNG DER SCHLEIFPAPIERSCHEIBEN

Die Schleifpapierscheibe unter Andrücken auflegen. Dabei darauf achten, daß die Löcher in der Schleifpapierscheibe über den Absaugöffnungen im Schleifteller liegen.

VOR DER INBETRIEBNAHME

Stellen Sie folgende Sicher:

- der Drehzahlregler (3) in Stellung MAX ist;
- Schlauch und Kupplungsstück der Druckluftversorgung sind in einwandfreiem Zustand;
- der EIN/AUS-Schalter funktioniert einwandfrei. Allerdings ohne Druckluft;
- Sämtliche Gerätekomponenten sind ordnungsgemäß montiert und weisen keine Zeichen von Beschädigung auf;
- die Maschine muß an eine sinngemäß bemessene und funktionstüchtige Staubabsaugung angeschlossen sein.

EINSCHALTEN UND AUSSCHALTEN

- Einschalten: den Bedienhebel (2) zum Gerätegehäuse hin bewegen und gedrückt halten.
- Ausschalten: den Bedienhebel loslassen.

TESTLAUF

Schalten Sie das Gerät ein und stellen Sie sicher, daß es nicht ungewöhnlich vibriert, oder die Schleifteller f. Haftscheiben berührt wird.

Andernfalls das Gerät sofort ausschalten und die Störung beheben.

EINSTELLUNG DER DREHZAHL

Die Drehzahlregelung wird über entsprechendes Betätigen des Reglers erzielt (3) von MAX bis OFF. Wählen Sie die Drehzahl passend zur Art der Schleifpapierscheibe sowie den Eigenschaften des bearbeiteten Materials.

EINSTELLUNG DES ABSAUG-LUFTSTROMS

Den Absaug-Luftstrom kann an der Überwurfmutter (7) eingestellt werden.

ABNEHMEN UND ERSETZEN DER SCHLEIFPAPIERSCHEIBEN

- Verbrauchte Schleifpapierscheibe nehmen Sie durch Abreißen ab;
- die neue Haftscheibe mit Klettssystem drücken Sie einfach auf den Schleifteller Dabei ist darauf zu achten daß die Absauglöcher der Scheibe über den Öffnungen im Schleiftellerliegen.

ZULASSIGE WERKZEUGE

Haftscheiben Ø 150 mm mit Absauglöchern.



WARTUNG DES GERÄTES

Sämtliche Eingriffe bei gezogenem an der Maschine nur bei gezogenem Druckluftanschluß ausführen.
Das Gerät nach der Arbeit sowie bei Bedarf mit Druckluft von Staub befreien.

Schmieren Sie die Maschine regelmäßig (alle 50 Betriebsstunden). Geben Sie hierzu 2-3 Tropfen Spezialöl in den Stutzen der Pressluftzufuhr am Werkzeug. Halten Sie das Werkzeug hierbei senkrecht, mit dem Stutzen nach oben. Schließen Sie die Maschine anschließend an die Stromversorgung an und lassen Sie sie für einige Sekunden laufen. Führen Sie die vorstehend beschriebene Schmierung auch durch, wenn das Werkzeug für längere Zeit eingelagert werden soll. Schäden, die durch falsche oder unangemessene Schmierung verursacht werden, sind von der Garantie ausgeschlossen.

Sonstige Eingriffe durch den Geräteanwender sind nicht zulässig. Für die Wartung und die periodische Reinigung von den inneren oder andere Bedürfnisse wenden Sie sich bitte an einer autorisierten Kundendienststelle an.

INFORMATIONEN SCHALLPEGEL / MITTLERE BESCHLEUNIGUNG

Der Schalldruckpegel (Geräuschentwicklung) und die mittlere quadratische Beschleunigung der Maschine, gemessen gemäß UNI EN ISO 15744 - EN ISO 28927.

	Schalldruckpegel / Schalleistungspegel			3-Achsen Vibrationspegel	
	L _{PA}	L _{WA}	Messunsicherheit	a _h	Messunsicherheit
	dB(A)			m/s ²	
RA150A	77	88	3	2,50	0,80



Achtung! Die angegebenen Messwerte gelten für neue Geräte. Im täglichen Einsatz verändern sich Geräusch- und Schwingungswerte.

 Gehörschutz benutzen!

Bei den gezeigten Pegelwerten handelt es sich um Vergleichswerte, die zu einer vorläufigen Einschätzung des Risikos für den Bedienenden während der Arbeitszeit dienen. Für eine angemessene Einschätzung der Arbeitszeit müssen die Zeiten berücksichtigt werden, in denen sich das Gerät im Ruhezustand befindet oder ausgeschaltet ist. Diese Werte wurden anhand der Haupteinsatzgebiete des Geräts ermittelt. Wenn das Gerät für andere Aufgaben oder mit anderen Zubehörprodukten verwendet wird oder keine regelmäßigen Wartungsarbeiten durchgeführt werden, können diese Werte beim Betrieb deutlich überschritten werden. **Achtung!**

ENTSORGUNG

Wenn das Produkt das Ende seiner Lebensdauer erreicht hat, darf es nicht in der Umwelt freigesetzt oder zusammen mit dem Hausmüll weggeworfen werden, sondern muss bei autorisierten Recycling-Sammelzentren entsorgt werden (kontaktieren Sie die kompetenten örtlichen Behörden, um zu erfahren, wo das Produkt laut Gesetz zu entsorgen ist). Die korrekte Entsorgung des Produkts trägt zum Schutz der Gesundheit und der Erhaltung der Umwelt bei. Eine illegale Entsorgung des Produkts hat

Strafmaßnahmen zu Lasten des Gesetzesübertreters zur Folge. Die korrekte Entsorgung des Produkts trägt zum Schutz der Gesundheit und der Umwelt bei. Die missbräuchliche Entsorgung des Produkts zieht Sanktionen zu Lasten des Verursachers nach sich.

KONFORMITÄTSERKLÄRUNG



Wir erklären in alleiniger Verantwortung, dass das Handwerkszeug, das ist in der vorliegenden Betriebsanleitung erwähnt, im Einklang mit der Grundlegenden Anforderungen der Sicherheit der Direktive: **2006/42/CE** Maschinenrichtlinie

Die Tests sind in Übereinstimmung mit den nachfolgenden Standards durchgeführt worden:
UNI EN ISO 11148-8:2012 - UNI EN ISO 15744 - UNI EN ISO 28927.

Technische Unterlagen bei:
RUPES S.p.A.
Via Marconi, 3/A - Loc. Vermezzo
20071 Vermezzo con Zelo (MI) - Italy

Vermezzo (MI), 16/06/2022

RUPES S.p.A

IL PRESIDENTE

G. Valentini

SÍMBOLOS

Algunos de los siguientes símbolos pueden estar presentes en su herramienta. Le suplicamos estudiarlos y aprender su significado. La interpretación correcta permitirá el mejor uso y una herramienta segura.

	Advertencias Advertencia / Peligro	ISO7010 - W001
	Lea las instrucciones	ISO7010 - M002
	Use gafas protectoras	ISO7010 - M004
	Use protección para los oídos	ISO7010 - M003
	Use una máscara	ISO7010 - M016
	Use guantes de protección	ISO7010 - M009
	Marca de conformidad	
	La herramienta se incluye en la lista de EurAsian	
	Flecha	Ley en la dirección indicada por la flecha de dirección

DATOS TECNICOS

TYPO	RA150A
PRESION DE OPERACION bar/PSI	6
CONSUMO AIRE l/min	380
REGULACION DE LA VELOCIDAD	SI
REVOLUCIONES/min (r.p.m.)	0 ÷ 11.000
Ø DIAMETRO ORBITA mm	5
Ø DIAMETRO PLATILLO mm	150
SISTEMA DE ASPIRACION	CENTRALE
MASA Kg	0,950

ADVERTENCIAS GENERALES

La máquina debe funcionar conectada con un adecuado sistema de aspiración (no suministrado).

INSTRUCCIONES PARA LA SEGURIDAD Y LA PREVENCIÓN DE ACCIDENTES

Las instrucciones para la seguridad y la prevención de accidentes se ilustran en el opúsculo "INDICACIONES PARA LA SEGURIDAD" que forma parte de la presente documentación. El manual de instrucciones para el uso ilustra solamente aquellas informaciones adicionales estrictamente relacionadas con el uso específico de la máquina.

No hacer funcionar nunca las herramientas sin montados los dispositivos de protección.

Que cada operación en la máquina sea ejecutada con el enchufe desconectado.

Que antes de accionarla, la máquina esté firmemente empuñada y no esté contacto con la superficie de trabajo.

Cuando durante el lijado se produzcan polvos perjudiciales a la salud, la herramienta eléctrica deberá conectarse a un dispositivo aspirador apropiado y, asimismo, se deberán observar las disposiciones de seguridad vigentes para el correspondiente material de trabajo.

Debido a los riesgos que pueden surgir durante el alisado, se recomienda utilizar siempre todos los D.P.I. (dispositivos de protección individuales, como guantes, cascos, gafas protectoras, caretas para proteger las vías respiratorias, etc.) conforme a las normas de ley vigentes a fin de precaver o reducir las posibilidades de accidentes.

¡Atención! Seguir las instrucciones de lubricación del párrafo de mantenimiento. La herramienta isigue funcionando por unos segundos después del apagado!

USO CONFORME A LO DETERMINADO

En cuanto a su determinación de uso, las lijadoras están previstas para el lijado de madera, plástico, materiales compuestos, pintura/barniz/nogalina, masilla de emplaste y materiales similares.

Con este útil no se deben trabajar metales ni materiales que contengan amianto.

A causa de la seguridad eléctrica, las máquinas no deben ser operadas

estando húmedas y tampoco en un ambiente húmedo.

Las máquinas solamente se deben emplear para un lijado en seco. Comprobar que la pieza a mecanizar esté bien afirmada.

En caso de utilización no conforme a las finalidades previstas, el usuario asume todas las responsabilidades ante eventuales daños y accidentes.

PARTES DE LA MÁQUINA

- 1 - Etiqueta de identificación
- 2 - Palanca de mando admisión aire comprimido
- 3 - Comando regulador de la velocidad
- 4 - Cuerpo máquina
- 5 - Empalme aire comprimido
- 6 - Empalme tubo de aspiración Ø int. 29 mm.
- 7 - Virola de regulación del flujo de aspiración
- 8 - Casquete de aspiración
- 9 - Platillo
- 10 - Botón para desbloquear el platillo

PUESTA EN FUNCIONAMIENTO

Antes de poner en funcionamiento la máquina verificar que:

- el embalaje esté íntegro y no tenga señales de daños debidos al transporte y almacenamiento;
- la máquina esté completa: controlar que el número y la naturaleza de sus componentes se adecúen a cuanto se ilustra en el presente manual;
- el equipo de producción y distribución de aire comprimido disponible pueda satisfacer los requisitos indicados en la tabla e impresos en la placa de identificación de la máquina cuyo facsímil, con las respectivas explicaciones.

MONTAJE DE LA MÁQUINA

Montar el empalme aire comprimido (no incluido) atornillándolo en su sede (5).

EMPALME DE ADMISIÓN AIRE COMPRIMIDO

La máquina se entrega desprovista del empalme de alimentación; el usuario puede optar por la utilización ya sea de empalmes de

conexión rápida, ya sea de portagomas adecuados a condición de que haya un agujero de pasaje de 8 mm. En el segundo caso es preciso fijar sólidamente el tubo de alimentación al portagoma con una abrazadera de tubo.

DESMONTAJE Y MONTAJE DEL PLATILLO

1. Apretar el botón de bloqueo (10);
2. manteniendo el botón apretado, atornillar a mano el platillo;
3. para desmontarlo, operar en sentido inverso.

MONTAJE DE LOS DISCOS DE PAPEL ABRASIVO

Aplicar a presión el disco abrasivo teniendo cuidado de que los orificios del papel abrasivo coincidan con los orificios de aspiración del platillo.

ANTES DE LA PUESTA EN SERVICIO

Verificar que:

- el regulador de velocidad (3) esté en la posición MAX;
- empalme y tubo de admisión del aire comprimido estén en perfecto estado;
- el dispositivo de accionamiento funcione bien operando con el enchufe desconectado;
- que todos los componentes de la máquina estén correctamente ensamblados y no presenten señales de daño;
- que la máquina esté conectada a un dispositivo de aspiración adecuado y eficiente.

ARRANQUE Y PARADA

- **Arranque:** empujar palanca de mando (2) hacia el cuerpo de la máquina y mantenerla presionada.
- **Parada:** soltar la palanca de mando.

FUNCIONAMIENTO DE PRUEBA

Hacer funcionar la máquina y controlar que no haya vibraciones anómalas y que el disco abrasivo no tenga asimetrías axiales.

En caso contrario, desconectar la máquina inmediatamente y eliminar las anomalías.

SELECCION DEL NUMERO DE REVOLUCIONES

La regulación del número de revoluciones se obtiene maniobrando adecuadamente el regulador (3) de MAX a OFF. La selección de la velocidad se debe hacer en función de las características de los discos abrasivos y del material que se va a trabajar.

REGULACION DEL FLUJO DE ASPIRACION

El flujo de aspiración se puede regular girando la virola (7).

SUBSTITUCION DE LOS DISCOS DE PAPEL ABRASIVO

- Los discos usados se sacan de un tirón;
- el ensamble de los nuevos discos abrasivos con velcro se realiza apretándolos simplemente sobre el platillo, teniendo el cuidado de que los orificios de aspiración realizados en el disco coincidan con los del platillo.

HERRAMIENTAS DE TRABAJO ADMITIDAS

Discos de papel abrasivo con velcro Ø 150 mm con orificio de aspiración.



MANTENIMIENTO

Todas las operaciones deben realizarse con la máquina con el enchufe desconectado de los equipos de aire comprimido. Al final del trabajo, o en caso de necesidad; desempolvacar el cuerpo de la máquina con un sople de aire comprimido.

Lubricar la máquina periódicamente (cada 50 horas de trabajo) introduciendo 2 ó 3 gotas de aceite para uso específico en el empalme de aire comprimido de la herramienta, manteniéndola en posición vertical con el empalme hacia arriba. Después de esta operación, conectar la máquina a la alimentación y activarla unos segundos. Si la herramienta no se va a utilizar durante mucho tiempo, antes de guardarla hay que lubricarla como se indica más arriba. La garantía no cubre daños derivados de una lubricación incorrecta o inadecuada.

No se admiten otras intervenciones por parte del usuario.

Todas las operaciones de mantenimiento y limpieza de partes internas, deberán realizarse únicamente por un taller de Servicio Autorizado.

INFORMACIÓN EMISIÓN DE RUIDO / VALOR MEDIO DE LA ACCELERACION

El nivel equivalente de presión sonora (ruido) y el valor cuadrático medio de la aceleración es según la normas UNI EN ISO 15744 - EN ISO 28927.

	Nivel de presión acústica / Nivel de vibración acústica			Nivel de vibración en 3 ejes	
	L _{PA}	L _{WA}	Incertinumbre	a _h	Incertinumbre
	dB(A)			m/s ²	
RA150A	77	88	3	2,50	0,80



ATENCIÓN! Los valores indicados son válidos para equipos nuevos. Los valores de ruido y de vibración se modifican durante el uso diario.

Los valores de emisión indicados son comparativos y deben emplearse para la evaluación provisional del nivel de exposición al riesgo del operador durante el periodo de trabajo. La correcta evaluación del periodo de trabajo también debe incluir los periodos de inactividad y de parada. Estos valores de emisión se refieren a las principales aplicaciones de la herramienta. Si la herramienta se utiliza para otras aplicaciones o con otros accesorios, o no se somete a revisiones periódicas, los valores de emisión pueden incrementarse significativamente durante su funcionamiento.

 Utilice protección para los oídos!

ELIMINACIÓN

El producto, una vez alcanzado el final de su vida útil, no se puede verter al medio ambiente ni depositar entre los residuos domésticos, sino que se debe eliminar en los centros de recogida selectiva autorizados (contacte con las autoridades locales competentes para conocer dónde entregar el producto según la ley). La correcta eliminación del producto contribuye a la protección de la salud y del medio ambiente. Una eliminación abusiva del producto comporta sanciones a cargo de los autores. La eliminación correcta del producto contribuye a la protección de la salud y a la salvaguarda del medio ambiente. La eliminación abusiva del producto conlleva sanciones a cargo de los transgresores.

DECLARACIÓN DE CONFORMIDAD



Declaramos bajo nuestra responsabilidad que la herramienta manual, que es mencionada en el presente manual, es conforme con los Requisitos Esenciales de Seguridad de la siguiente Directiva:

2006/42/CE Máquinas

Las pruebas se han llevado a cabo de acuerdo a los siguientes Standards:

UNI EN ISO 11148-8:2012 - UNI EN ISO 15744 - UNI EN ISO 28927.

Expediente técnico en:

RUPES S.p.A.

Via Marconi, 3/A - Loc. Vermezzo
20071 Vermezzo con Zelo (MI) - Italy

Vermezzo (MI), 16/06/2022

RUPES S.p.A.

IL PRESIDENTE

G. Valentini

PICTOGRAMMEN

Sommige van de volgende symbolen kunnen aanwezig zijn op uw instrument. Gelieve ze te bestuderen en hun betekenis te leren. Juiste interpretatie zal het beste gebruik en veilig hulpmiddel mogelijk te maken.

	Waarschuwing / Gevaar Waarschuwingen	ISO7010 - W001
	Lees de volgende instructie voor u het product gebruikt	ISO7010 - M002
	Draag een veiligheidsbril	ISO7010 - M004
	Draag gehoorbescherming	ISO7010 - M003
	Draag een masker	ISO7010 - M016
	Draag beschermende handschoenen	ISO7010 - M009
	Merkteken van overeenstemming	
	De tool is opgenomen in de lijst EurAsian	
	Pijl	Act in de richting van de pijl richting

TECHNISCHE GEGEVENS

TYPE	RA150A
LUCHTDRIK bar/PSI	6.2/90
LUCHTVERBRUIK l/min	380
TOERENTALREGELAAR	JA
TOERENTAL t.p.m.	0 ÷ 11.000
Ø SCHUURCIRKEL mm	5
Ø SCHUURPAD mm	150
AFZUIGING SYSTEEM	CENTRAL
GEWICHT Kg	0,950

ALGEMENE WAARSCHUWINGEN

De machine mag alleen functioneren als hij op een geschikt afzuigsysteem aangesloten is (niet meegeleverd).

VEILIGHEIDS- EN ONGEVALPREVENTIEVOORSCHRIFTEN

De veiligheids- en ongevalpreventievoorschriften staan in het boekje "VEILIGHEIDSADVIEZEN" dat bij dit boekje hoort; in de gebruiksaanwijzing staat extra informatie die alleen betrekking heeft op het specifieke gebruik van de machine.

De gereedschappen mogen nooit in werking gesteld worden zonder dat de veiligheidsvoorzieningen gemonteerd zijn.

Alle werkzaamheden aan de machine moeten uitgevoerd worden als de stekker uit het stopcontact gehaald is.

Alvorens de machine in te schakelen moet erop gelet worden dat men de machine stevig vast heeft en dat de machine geen contact maakt met het werkoppervlak.

Als er tijdens het schuren stof gevormd wordt dat schadelijk is voor de gezondheid moet het apparaat op een geschikt afzuigsysteem aangesloten worden (niet meegeleverd) en moeten de veiligheidsvoorschriften die voor het materiaal dat bewerkt moet worden gelden in acht genomen worden.

Met het oog op de risico's die zich tijdens het schuren kunnen voordoen wordt geadviseerd om altijd alle PBM's (persoonlijke beschermingsmiddelen, zoals werkhandschoenen, gehoorbeschermers, een veiligheidsbril, een masker ter bescherming van de luchtwegen enz.) die door de geldende wettelijke normen voorgeschreven worden te gebruiken om de mogelijkheid van ongelukken te voorkomen of te beperken.

Let op! Voer smering uit volgens de voorschriften van de paragraaf onderhoud. Het gereedschap blijft na het uitzetten nog enkele seconden werken!

GEbruik IN OVEREENSTEMMING MET DE VOORZIENE GEbruIKSDOELEINDEN

De machines mogen uitsluitend voor het droog schuren van hout, kunststof, composietmateriaal, lak, pleisterwerk en soortgelijk materiaal gebruikt worden.

De machines zijn niet bestemd voor het bewerken van metaal en materiaal dat asbest bevat.

De machines mogen niet in een vochtige omgeving werken.

Er moet gecontroleerd worden of het materiaal dat bewerkt moet worden voldoende bevestigd is.

In geval van gebruik voor doeleinden waarvoor de machine niet bestemd is, neemt de gebruiker alle verantwoordelijkheid op zich voor eventuele schade en ongelukken.

ONDERDELEN VAN DE MACHINE

- 1 - Typeplaatje
- 2 - AAN/UIT schakelaar
- 3 - Toerenregelaar
- 4 - Machinehuis
- 5 - Luchtdrukaansluiting
- 6 - Afzuigpijp Ø 29 mm
- 7 - Stelring voor de regeling van de afzuigstroom
- 8 - Luchtinlaat
- 9 - Pad
- 10 - Ontgrendelingsknop voor pad

INGEBRUIKNEMING

- Alvorens de machine in te schakelen moet gecontroleerd worden of:
- de doos intact is en geen tekenen van beschadiging door het transport en de opslag vertoont;
 - de machine compleet is; er moet gecontroleerd worden of het aantal en de aard van de onderdelen klopt met dat wat in dit boekje staat;
 - de voorziening in luchtdruk moet voldoen aan de hoeveelheid Bar die op het typeplaatje van de machine.

MONTEREN VAN DE MACHINE

Sluit de luchtdruknippel (niet meegeleverd) aan door het in de luchtinlaat (1/4 aansluiting) (5) te draaien.

VERBINDINGSSTUK VOOR DE TOEVOER VAN PERSLUCHT

De machine wordt zonder verbindingstuk voor de toevoer geleverd; de gebruiker heeft vrije keus voor het gebruiken van: snelkoppelende verbindingstukken of een geschikte rubberhouder zolang ze allebei een 8 mm gat hebben waar de lucht door moet gaan.

In het laatste geval moet men altijd de toevoerslang met een klembandje op de rubberhouder vastzetten.

DEMONTEREN EN MONTEREN VAN DE SCHUURPAD

1. De blokkeringknop (10) indrukken;
2. draai de ondersteuningspad aan de machine, terwijl de blokkeringknop ingedrukt gehouden wordt;
3. om de ondersteuningspad te verwijderen dient bovenstaande omgekeerd uitgevoerd te worden.

MONTEREN VAN DE SCHUURSCHIJVEN

Zorg ervoor dat de schuurschijf goed aan de schuurpad hecht door erop te drukken waarbij u erop moet letten dat de gaten die in de schuurschijf aangebracht zijn precies goed ten opzichte van de afzuigopeningen die in de schuurpad aangebracht zijn komen te zitten.

VÓÓR DE INBEDRIJFSTELLING

Controleer of:

- de snelheidsregelaar (3) op de MAX positie staat;
- de lucht slang en aansluiting zijn in perfecte staat;
- de start schakelaar werkt normaal, ook als de luchttoevoer afgesloten is;
- alle onderdelen van de machine zijn bevestigd op de juiste wijze en er zijn geen tekenen van beschadiging;
- dat de machine op de juiste manier op een geschikt en doeltreffend afzuigsysteem aangesloten is.

STARTEN EN STOPPEN

- Starten: druk de start hendel aan de bovenzijde van de machine en houdt deze ingedrukt.
- Stoppen: laat de start hendel los.

WERKINGSTEST

Start de machine en controleer of er geen abnormale trillingen zijn en of de schuurschijf niet uit het midden draait.

Als dit wel het geval is moet u de machine onmiddellijk uitschakelen en de storing proberen te verhelpen.

REGELING VAN HET TOERENTAL

Men kan het toerental afstellen door zoals gewenst de regelaar (3) van MAX naar OFF te bewegen. De snelheid moet ingesteld worden op basis van de kenmerken van de schuurschijven en het materiaal dat bewerkt moet worden.

REGELING VAN DE AFZUIGSTROOM

De afzuigstroom kan geregeld worden door aan de stelring (7) te draaien.

VERVANGEN VAN DE SCHUURSCHIJVEN

- Trek de gebruikte schuurschijf eraf;
- doe de nieuwe schuurschijf erop door hem op de schuurpad te drukken en zorg ervoor dat de gaten die in de schuurschijf zitten precies tegenover de afzuigopeningen in de schuurpad komen te zitten.

HULPGEREEDSCHAPPEN DIE GEBRUIKT MOGEN WORDEN

Papieren schuurschijven met klittenbandhechting Ø 150 mm met gaten voor stofafzuiging.



ONDERHOUD

Voor alle uit te voeren operaties moet de machine van de persluchtinstallatie losgekoppeld worden.

Blaas de machine aan het eind van het werk, of wanneer nodig, met een straal perslucht schoon.

Smeer de machine periodiek (iedere 50 bedrijfsuren) door 2/3 druppels speciale olie in de aansluiting voor perslucht van het apparaat aan te brengen. Zet daarvoor het apparaat in verticale positie met de aansluiting naar boven. Sluit daarna de machine aan op de voeding en laat hem enkele seconden draaien. Voer de hierboven beschreven handelingen uit alvorens het apparaat voor een langere periode op te slaan. Schade die is ontstaan door onjuiste of onvoldoende smering is uitgesloten van de garantie.

De gebruiker mag geen andere interventies uitvoeren.

Voor het onderhoud en de periodieke reiniging van de inwendige delen, de lagers, de tandwielen enz. of in andere gevallen moet u zich tot een erkende servicedienst wenden.

INFORMATIE UITGESTRAALD GELUID / GEMIDDELDE VERSNELLINGSWAARDE

Het equivalente geluidsdrukniveau (geluidsoverlast), gemeten. De kwadratische gemiddelde versnellingswaarde volgens de norm UNI EN ISO 15744 - EN ISO 28927.

	Geluidsdruk / Geluidsvermogen			Trillingsniveau 3 assens	
	L _{PA}	L _{WA}	Onzakerheid	a _h	Onzakerheid
	dB(A)			m/s ²	
RA150A	77	88	3	2,50	0,80



LET OP De aangegeven meetwaarden gelden voor nieuwe gereed schappen. Bij dagelijks gebruik veranderen geluids – e trillingswaarden.

De bovenstaande waarden zijn vergelijkende waarden en zijn bedoeld voor een eerste beoordeling van de risico's waaraan de gebruiker van deze machine blootstaat tijdens de gebruikperiode. Voor een juiste bepaling van de gebruikperiode moeten ook de momenten worden meegeteld waarop de machine onbelast draait en is uitgeschakeld. De bovenstaande waarden hebben betrekking op de normale gebruiksdoeleinden van deze machine. Als de machine voor andere doeleinden wordt gebruikt, als andere accessoires worden gebruikt of als de machine niet regelmatig wordt onderhouden, kunnen de geluids- en trillingswaarden tijdens het gebruik aanzienlijk hoger liggen.

 Gebruik gehoorbescherming!

VERWIJDERING

Aan het einde van het nuttige leven mag het apparaat niet in het milieu worden geloosd of bij het normale huisafval worden gestopt, maar moet het worden verwijderd door erkende afvalverwerkingsbedrijven (informeer bij de plaatselijke autoriteiten naar de manier waarop het product volgens de wet moet worden verwijderd). Een correcte verwijdering van het product draagt bij aan de bescherming van de gezondheid en het milieu. De illegale verwijdering van het product zal worden beboet.

Een juiste verwerking van het product draagt bij aan de bescherming van de volksgezondheid en het milieu. Een illegale afvoer van het product is strafbaar.

VERKLARING VAN OVEREENSTEMMING



Wij verklaren op onze verantwoordelijkheid dat het hand-held elektrisch gereedschap, dat is in de huidige handleiding vermeld, in overeenstemming is met de Essentiële eisen van veiligheid van de volgende richtlijn:

2006/42/EG Machines

Tests/controles zijn uitgevoerd volgens onderstaande normen:
UNI EN ISO 11148-8:2012 - UNI EN ISO 15744 - UNI EN ISO 28927.

Technisch dossier bij:
RUPES S.p.A.

Via Marconi, 3/A - Loc. Vermezzo
20071 Vermezzo con Zelo (MI)- Italy

Vermezzo (MI), 16/06/2022

RUPES S.p.A

IL PRESIDENTE

G. Valentini

УСЛОВНЫЕ ОБОЗНАЧЕНИЯ

Некоторые из следующих символов может присутствовать на вашем инструменте. Пожалуйста, изучите и узнайте их смысл. Правильная интерпретация позволит наилучшим образом использовать безопасный инструмент.

	Внимание опасность/ Предупреждение	ISO7010 - W001
	Прочитать инструкции	ISO7010 - M002
	Надевать защитные очки	ISO7010 - M004
	Надевать защиту слуха	ISO7010 - M003
	Надевать защитную маску	ISO7010 - M016
	Надевать защитные перчатки	ISO7010 - M009
	Маркировка соответствия	
	Маркировка соответствия EurAsian	
	Стрелка	Закон в направлении, указанном стрелкой направления

МОДЕЛЬ

МОДЕЛЬ	RA150A
РАБОЧЕЕ ДАВЛЕНИЕ Бар/PSI	6.2/90
РАСХОД ВОЗДУХА л/мин	380
РЕГУЛИРОВАНИЕ СКОРОСТИ	ДА
ОБОРОТЫ/МИН	0 ÷ 11.000
Ø ДИАМЕТР ОРБИТЫ мм	5
Ø ДИАМЕТР ДИСКА-ПОДОШВЫ мм	150
ВЫТЯЖНАЯ СИСТЕМА	С ЛИПУЧКОЙ
МАССА Кг	0,950

ОБЩИЕ ПРАВИЛА

При работе машина должна быть подсоединена к соответствующей вытяжной системе (не прилагается).

ПРАВИЛА ТЕХНИКИ БЕЗОПАСНОСТИ И ПРЕДУПРЕЖДЕНИЯ ПРОИЗВОДСТВЕННОГО ТРАВМАТИЗМА

Инструкции по технике безопасности и предупреждению производственного травматизма представлены в брошюре "УКАЗАНИЯ ПО ТЕХНИКЕ БЕЗОПАСНОСТИ", которая входит в состав данной документации; инструкция по эксплуатации содержит информацию, относящуюся только к специфике работы машины. Никогда не используйте оборудование без установленных защитных устройств. Любое вмешательство должно осуществляться при отсоединенной машине. Прежде, чем запустить машину в работу, убедитесь, что она крепко удерживается рукой и не соприкасается с рабочей поверхностью. Если в результате шлифования образуется вредная для здоровья пыль, машина должна быть подключена к соответствующему вытяжному устройству (не прилагается) и должны быть соблюдены действующие нормы и указания по технике безопасности при работе с материалом, подвергающимся обработке. Из-за опасностей, которые могут возникнуть при шлифовании, рекомендуется всегда использовать все средства индивидуальной защиты С.И.З (такие, как перчатки, наушники, защитные очки, защитные маски для дыхательных путей и т.п.) согласно нормативам действующих законов по предупреждению и уменьшению производственного травматизма.

Внимание! Провести смазку машины согласно нормам, представленным на параграфа "Обслуживание". Машина продолжает работать в течении нескольких секунд после ее выключения!

ИСПОЛЬЗОВАНИЕ В СООТВЕТСТВИИ С НАЗНАЧЕНИЕМ

Машины должны быть использованы только для сухого шлифования дерева, пластмассы, композиционных материалов, красок, штаклевки и схожих материалов. Не предусмотрена обработка металлов и материалов, содержащих асбест. Машины

не должны работать во влажных помещениях. Убедитесь, что предмет обработки хорошо закреплен. В случае использования машины не по назначению, потребитель несет всю ответственность за возможные ущерб и несчастные случаи.

ЧАСТИ МАШИНЫ

- 1 - Идентификационная табличка
- 2 - Рычаг управления подачей сжатого воздуха
- 3 - Команда регулирования скорости
- 4 - Корпус машины.
- 5 - Соединительная муфта подвода сжатого воздуха с
- 6 - Соединительная муфта для вытяжной трубы Ø 29 мм.
- 7 - Зажимное кольцо регулирования вытяжного потока
- 8 - Кожух вытяжной системы.
- 9 - Диск-подошва
- 10 - Кнопка блокирования/сблокирования диска-подошвы.

ЗАПУСК В РАБОТУ

Прежде, чем запустить машину, убедиться, что:

- упаковка целая и не имеет следов нарушений или повреждений в результате транспортирования и хранения;
- машина комплектна; проверить, что количество и тип ее составных частей соответствуют описанию, имеющемуся в данном руководстве;
- имеется в наличии установка по производству и подводу сжатого воздуха, которая в состоянии удовлетворить требования, представленные в таблице и повторенные на идентификационной табличке

ПОДГОТОВКА МАШИНЫ

Установить в гнезде (5) соединительную муфту для подвода сжатого воздуха (не прилагается) и привинтить ее.

СОЕДИНИТЕЛЬНАЯ МУФТА ПОДАЧИ СЖАТОГО ВОЗДУХА

Машина поставляется без соединительной муфты для сжатого воздуха; по выбору потребителя могут быть использованы как быстроразъемные муфты, так и резиновые манжеты,

позволяющие иметь отверстие для воздуха 8 мм. Во втором случае необходимо, используя зажим для шлангов, хорошо закрепить резиновую манжету на питающей трубе.

СНЯТИЕ И УСТАНОВКА ДИСКА-ПОДОШВЫ

1. Нажать на блокирующую кнопку (10);
2. продолжая нажимать на кнопку, навинтить вручную диск-подшву;
3. при снятии следовать в обратном порядке.

УСТАНОВКА ДИСКОВ ИЗ АБРАЗИВНОЙ БУМАГИ

Установить диск из абразивной бумаги, прижимая его к диску-подшве так, чтобы отверстия на бумаге совпадали с отверстиями для вытяжки, выполненными на диске-подшве.

ПРЕЖДЕ, ЧЕМ ЗАПУСТИТЬ МАШИНУ В РАБОТУ

Убедиться, что:

- регулятор скорости (3) в положении МАКС;
- соединительные муфты и труба подачи сжатого воздуха в безукоризненном состоянии;
- пусковое устройство в рабочем состоянии (проверку осуществить при отсоединенной от питания машине);
- все составные части машины правильно смонтированы и не имеют следов повреждений;
- машина корректно подсоединена к эффективной соответствующей вытяжной системе.

ЗАПУСК И ОСТАНОВКА

- Запуск: нажать на рычаг управления (2) в сторону корпуса машины и зафиксировать его в этом положении.ц

- Остановка: отпустить рычаг управления.

КОНТРОЛЬНЫЙ ЗАПУСК

Включить машину и убедиться, что нет аномальной вибрации или коробления диска абразивной бумаги.

В противном случае немедленно выключить машину и устранить аномалии.

РЕГУЛИРОВАНИЕ ЧИСЛА ОБОРОТОВ

Регулирование числа оборотов можно осуществить соответственно

маневрируя регулятором (3) от положения МАКС до МИН. Выбор скорости проводится в соответствии с характеристиками листов абразивной бумаги и обрабатываемого материала.

РЕГУЛИРОВАНИЕ ВЫТЯЖНОГО ПОТОКА

Вытяжной поток может регулироваться поворотом зажимного кольца (6).

ЗАМЕНА ДИСКОВ АБРАЗИВНОЙ БУМАГИ

- Удалить рывком использованный абразивный диск;
- наложить новый абразивный диск, прижимая его к подошве так, чтобы отверстия, выполненные на листе абразивной бумаги, совпали с вытяжными отверстиями на подошве.

ДОПУСКАЕМЫЙ РАБОЧИЙ ИНСТРУМЕНТ

Диски абразивной бумаги с липучкой Ø 150 мм с вытяжными отверстиями.



ОБСЛУЖИВАНИЕ

Все операции проводятся при отсоединенной вилке электропитания.

По окончании работы, в случае необходимости, очистить струей воздуха поверхность машины от пыли.

Смазывать периодически (каждые 50 часов работы) машину 2/3 каплями специального масла в месте подсоединения сжатого воздуха, держа инструмент в вертикальном положении с местом подсоединения наверху. После смазки подсоединить машину к питающей системе и включить на несколько секунд. Прежде, чем отправить машину на длительное хранение, провести смазку машины, как было описано выше.

Исключаются из гарантии все повреждения, происходящие в результате неправильной или несоответствующей смазки.

Не допускаются другие вмешательства со стороны потребителя.

Для обслуживания и периодической очистки внутренних частей машины, таких, как щетки, подшипники, зубчатые передачи и т.п. и при любой другой необходимости следует обращаться в специализированные центры технического обслуживания.

ИНФОРМАЦИЯ ШУМООБРАЗОВАНИЕ / СРЕДНЕЕ ЗНАЧЕНИЕ УСКОРЕНИЯ

Уровень равнозначен акустическому давлению (уровню шума) в Среднеквадратичное значение ускорения, замеренное у и замерен согласн онорм UNI EN ISO 15744 - EN ISO 28927.

	УРОВЕНЬ ЗВУКОВОГО ДАВЛЕНИЯ / УРОВЕНЬ ЗВУКОВОЙ МОЩНОСТИ		УРОВЕНЬ ТРЕХКООРДИНАТНОЙ ВИБРАЦИИ	
	L _{PA}	L _{WA}	НЕ ОПРЕДЕЛЯЕТСЯ	НЕ ОПРЕДЕЛЯЕТСЯ
	dB(A)		a _n	m/s ²
RA150A	77	88	3	2,50 0,80



Опасно! Указывают измерения относятся к новым инструментам власти.

Ежедневная США вызывает шум и вибрацию значения изменится.



Используйте средства защиты органов слуха!

Показываемые значения шума и вибрации являются сравнительными и должны использоваться для предварительной оценки опасности воздействия на оператора во время работы. Для правильной оценки времени работы необходимо также учитывать время работы инструмента на холостом ходу и периоды простоя. Все эти воздействия относятся к основным применениям инструмента. Если инструмент используется для других применений, с другими принадлежностями или если он не проходит периодическое техническое обслуживание, воздействующие факторы могут существенно усиливаться во время эксплуатации.

УТИЛИЗАЦИЯ

Когда изделие достигает конца срока службы, оно не должно выбрасываться вместе с бытовым мусором или иным подобным образом, а должно утилизироваться в авторизованных центрах по дифференцированному сбору (необходимо связаться с соответствующими органами власти, чтобы ознакомиться с тем, где можно утилизировать изделие в соответствии с действующим законодательством).

Правильная утилизация изделия ведет к охране здоровья и

окружающей среды. В случае неправильной утилизации на нарушителя будут наложены соответствующие санкции. Правильная утилизация изделия способствует охране здоровья и окружающей среды. При неразрешенной законом утилизации изделия к нарушителям применяются санкции.

ЗАЯВЛЕНИЕ О СООТВЕТСТВИИ



Мы заявляем, под нашу ответственность, что ручной электроинструмент, который упоминается в настоящем руководстве по эксплуатации, в соответствии с Основными требованиями безопасности Директивы: **UNI EN ISO 11148-8:2012 - UNI EN ISO 15744 - UNI EN ISO 2892727.**

Технический файл по адресу:
RUPES S.p.A.
Via Marconi, 3/A - Loc. Vermezzo
20071 Vermezzo con Zelo (MI) - Italy

Vermezzo (MI), 16/06/2022

RUPES S.p.A

IL PRESIDENTE

G. Valentini

RUPES S.p.A. a socio unico
Via Marconi, 3/A - Loc. Vermezzo
20071 Vermezzo con Zelo (MI)- Italy
Tel. 02/946941 - Fax 02/94941040

Uff. Vendite e assistenza clienti
Tel. +39 02 94694312
e-mail: info_rupes@rupes.it - web: <http://www.rupes.com>

Sede legale:
Via Manfredo Camperio, 9 - 20123 Milano - ITALY